

# Оперативная схема очистных сооружений цеха гальванических покрытий

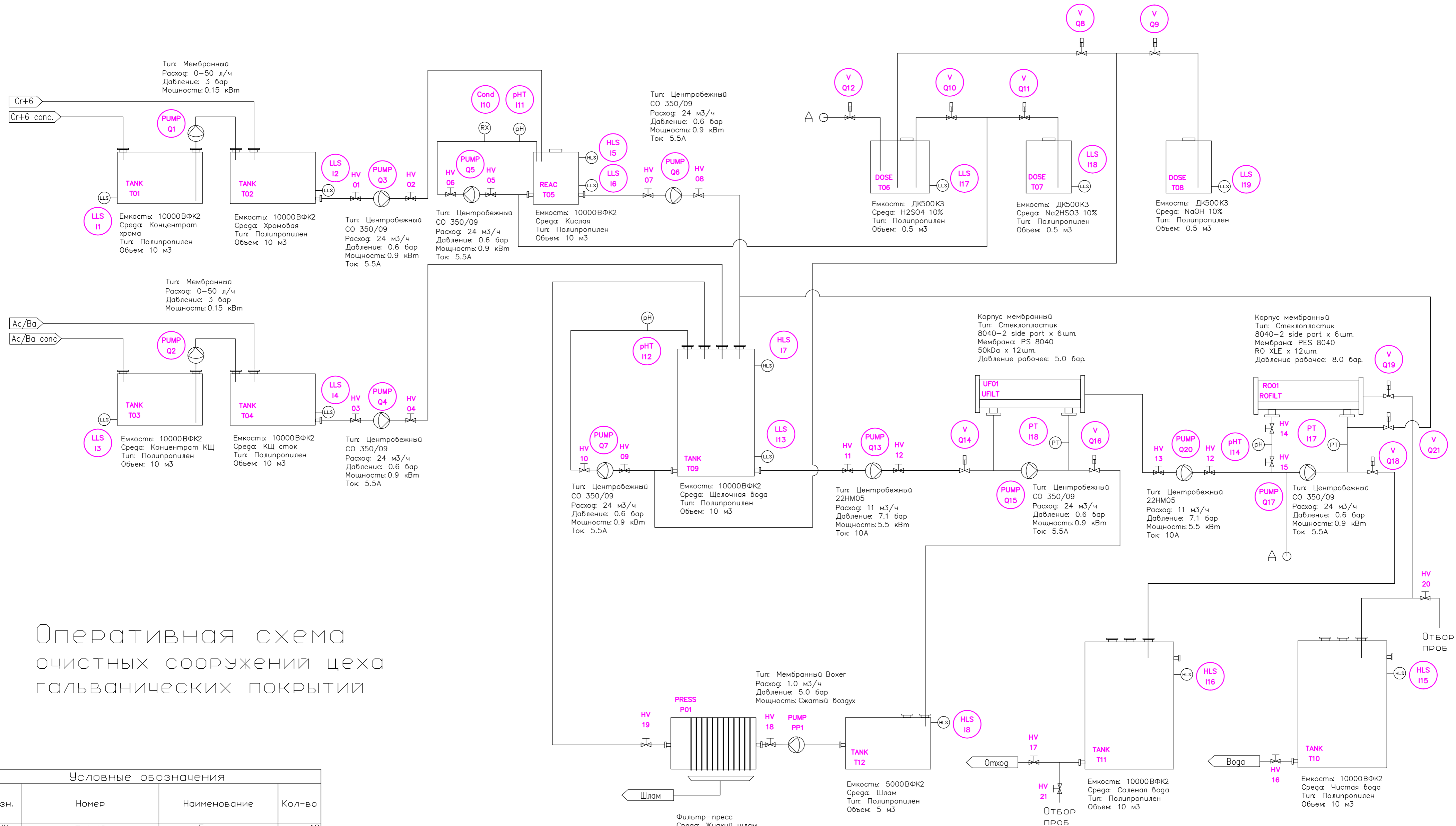

Условные обозначения			
Обозн.	Номер	Наименование	Кол-во
TANK	T 1-12	Емкость	12
PUMP	Q 1-7, Q2 1-3, PP1	Насос	11
HLS, LLS	I 1-8, 13, 15, 16	Датчик уровня	11
Cond, pHT	I 10-12, 14	Кондуктометр, Rx метр, pH метр	4
HV	1-21	Ручной клапан	19
V	Q 08-012,14,16,18,19,21	Пневматический клапан	10
UFILT	UF01	Ультрафильтрационный модуль	1
ROFILT	RO01	Обратноосмотический модуль	1
PRESS	P01	Фильтр-пресс	1

FINISH		DEBUR AND BREAK SHARP EDGES		DO NOT SCALE DRAWING		REVISION	
NAME				TITLE:			
DRAWN	ЛАКЕЕВ	SIGNATURE	DATE				
CHK'D	ХРАПОВ						
APPV'D	ИКОНИКОВ						
MFG							
QA		MATERIAL:		DWG. NO.	MES Gal 10CR		A2
WEIGHT:				SCALE:	SHEET 18 OF 19		